

**Abflansch-Absperrklappe-Sphäroguss
mit einfachwirkendem Pneumatiktrieb
Typ 202L- . -AP . S12, Typ 205L- . -AP . S12
PN16
DN 32 - DN 300**

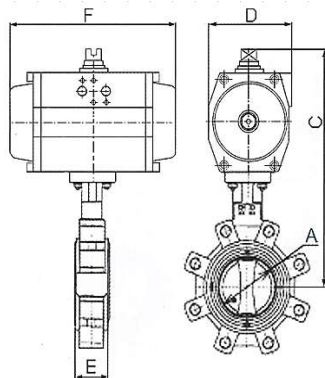

| | |
|-----------------------------------|--|
| Werkstoffe Absperrklappe: | Gehäuse: Sphäroguss GGG50 Scheibe: Sphäroguss GGG50 beschichtet (Typ 202L- . -AP.S12) Edelstahl 1.4408 (Typ 205L- . -AP.S12) Manschette: EPDM |
| Werkstoffe Pneumatiktrieb: | Gehäuse: Aluminium hart anodisiert Ritzel: Stahl vernickelt Dichtungen: NBR (Perbunan) |
| Mediumstemperatur: | max. 90°C (Typ 202L- . -AP.S12), max. 120°C (Typ 205L- . -AP.S12) |
| Bemerkung: | die Pneumatiktriebe sind für einen Steuerdruck von 5,5bar ausgelegt |
| Weitere Ausführungen: | größere Nennweiten Manschette NBR (Perbunan) oder FKM (Viton) |
| Zubehör: | Vorsteuerermagnetventil nach Namur Endschalterbox (mechanisch oder induktiv) |

Typ 202L- . -AP . S12, Typ 205L- . -AP . S12



| Typ | | E [mm] | C [mm] | F [mm] | D [mm] |
|---------------------|---------------------|-----------|-----------|-----------|-----------|
| 202L-DN32-AP3S12 | 205L-DN32-AP3S12 | 30 | 264 | 204 | 85 |
| 202L-DN40-AP3S12 | 205L-DN40-AP3S12 | 33 | 264 | 204 | 85 |
| 202L-DN50-AP3S12 | 205L-DN50-AP3S12 | 43 | 279 | 204 | 85 |
| 202L-DN65-AP3S12 | 205L-DN65-AP3S12 | 46 | 285 | 204 | 85 |
| 202L-DN80-AP3,5S12 | 205L-DN80-AP3,5S12 | 46 | 305 | 230 | 98 |
| 202L-DN100-AP4S12 | 205L-DN100-AP4S12 | 52 | 337 | 271 | 110 |
| 202L-DN125-AP4,5S12 | 205L-DN125-AP4,5S12 | 56 | 382 | 305 | 128 |
| 202L-DN150-AP5S12 | 205L-DN150-AP5S12 | 56 | 407 | 360 | 140 |
| 202L-DN200-AP6S12 | 205L-DN200-AP6S12 | 60 | 492 | 462 | 175 |
| 202L-DN250-AP8S12 | 205L-DN250-AP8S12 | 68 | 560 | 530 | 215 |
| 202L-DN300-AP8S12 | 205L-DN300-AP8S12 | 78 | 593 | 530 | 215 |